

# Технические характеристики продукта

## Характеристики

# КТВ0000YS2

Canalis - шинные зажимы - размер клемм 100 мм - комплект из 8 шт.

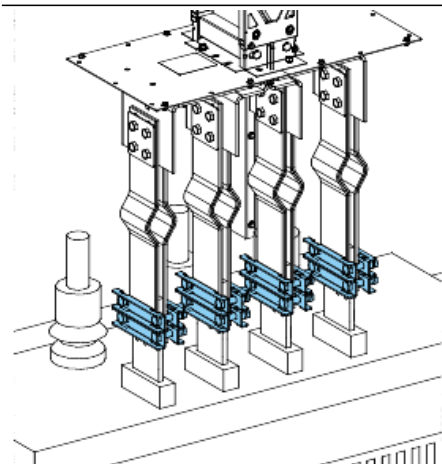

### Основные характеристики

Диапазон	Canalis
Наименование изделия	КТ
Тип устройства или его аксессуаров	Шинный зажим
Краткое название устройства	КТВ
Категория - аксессуар/отдельная деталь	Аксессуары присоединений
Длина	150 мм

### Дополнительные характеристики

Место монтажа	На шине
Исполнение выключателя	Винтами
Глубина	20 мм
Высота	40 мм
Масса продукта	6,4 кг
Количество в одном комплекте	Комплект из 8 шт.
Состав комплекта	Зажимы Крепежные принадлежности

### Экологичность предложения

Директива RoHS (формат даты: YYWW, 2 цифры года и 2 цифры номера недели)	Соответствует - с 1052 - Декларация о соответствии Schneider Electric <a href="#">Декларация о соответствии Schneider Electric</a>
Экологический профиль продукта	Доступно <a href="#">Экологический профиль продукта</a>
Инструкция по утилизации продукта	Не требует специальных действий для утилизации

### Гарантия на оборудование

Период	Срок гарантии на данное оборудование составляет 18 месяцев со дня ввода его в эксплуатацию, что подтверждается соответствующим документом, но не более 24 месяцев с даты поставки 18 месяцев
--------	--